

# Clinical Door Room

## Control Manual

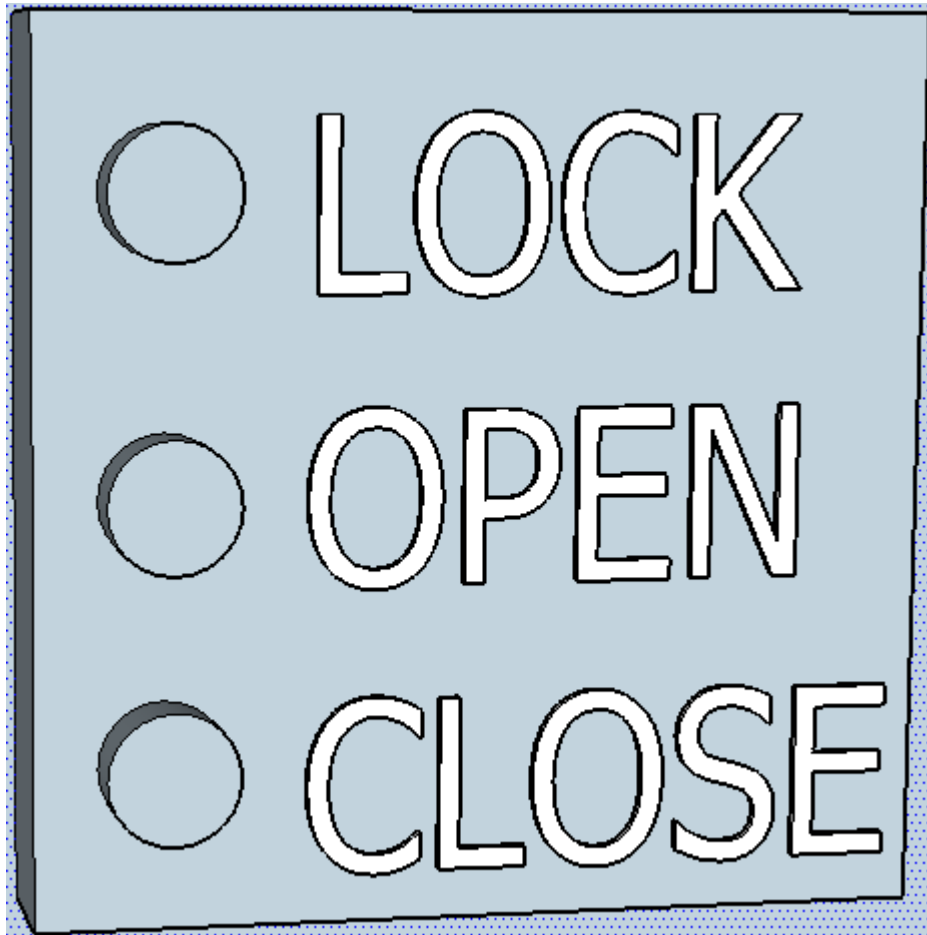

### Instrucciones:

- 1) La puerta deberá abrirse, al oprimir (OPEN) y se detendrá al abrirse completamente. Encenderá una bombilla mientras se abre, pero la apagará cuando esté totalmente abierta indicando con otra bombilla que está totalmente abierta. La puerta tendrá un sensor de seguridad que si detecta alguna obstrucción se detenga.
- 2) La puerta deberá cerrarse si esta abierta, al oprimir (CLOSE) y se detendrá al cerrarse completamente. Encenderá una bombilla mientras se cierra, apagando la que indica que está abierta, pero la apagará cuando esté totalmente cerrada, indicando con otra bombilla que está totalmente

## Clinical Door Room

cerrada. La puerta tendrá un sensor de seguridad que si detecta alguna obstrucción se detenga.

- 3) La puerta tendrá un mecanismo de seguridad que se activara al oprimir (LOCK), encender una bombilla que indique que la puerta está asegurada. La puerta no podrá abrirse mientras este LOCK y no podrá asegurarse (LOCK) mientras esta abriéndose o cerrando, solo cuando está totalmente cerrada podrá ser asegurada (LOCK). Al oprimir nuevamente LOCK entonces se desactivara el LOCK (utilizar un interruptor para el LOCK, interruptor normalmente abierto para open y clase, interruptores de límites para indicar totalmente abierta o cerrada, bombilla roja para cerrada, verde para abierto y amarillo para LOCK).

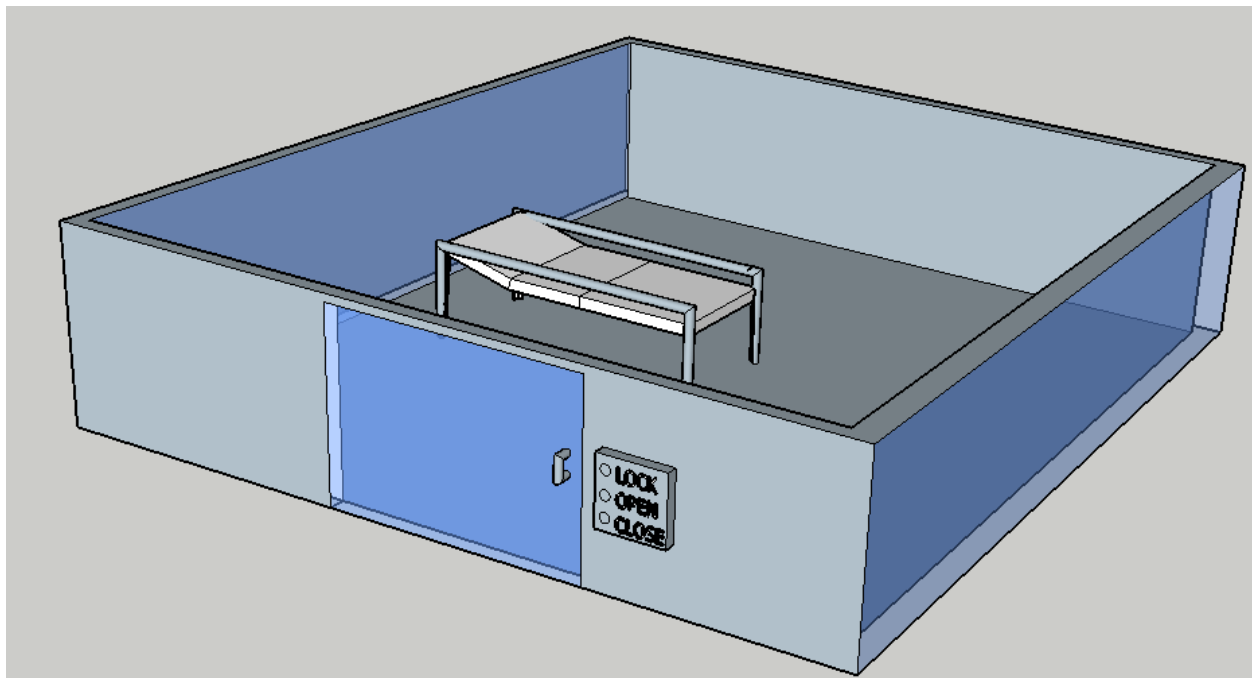

Puerta de seguridad cerrada y asegurada

# Clinical Door Room

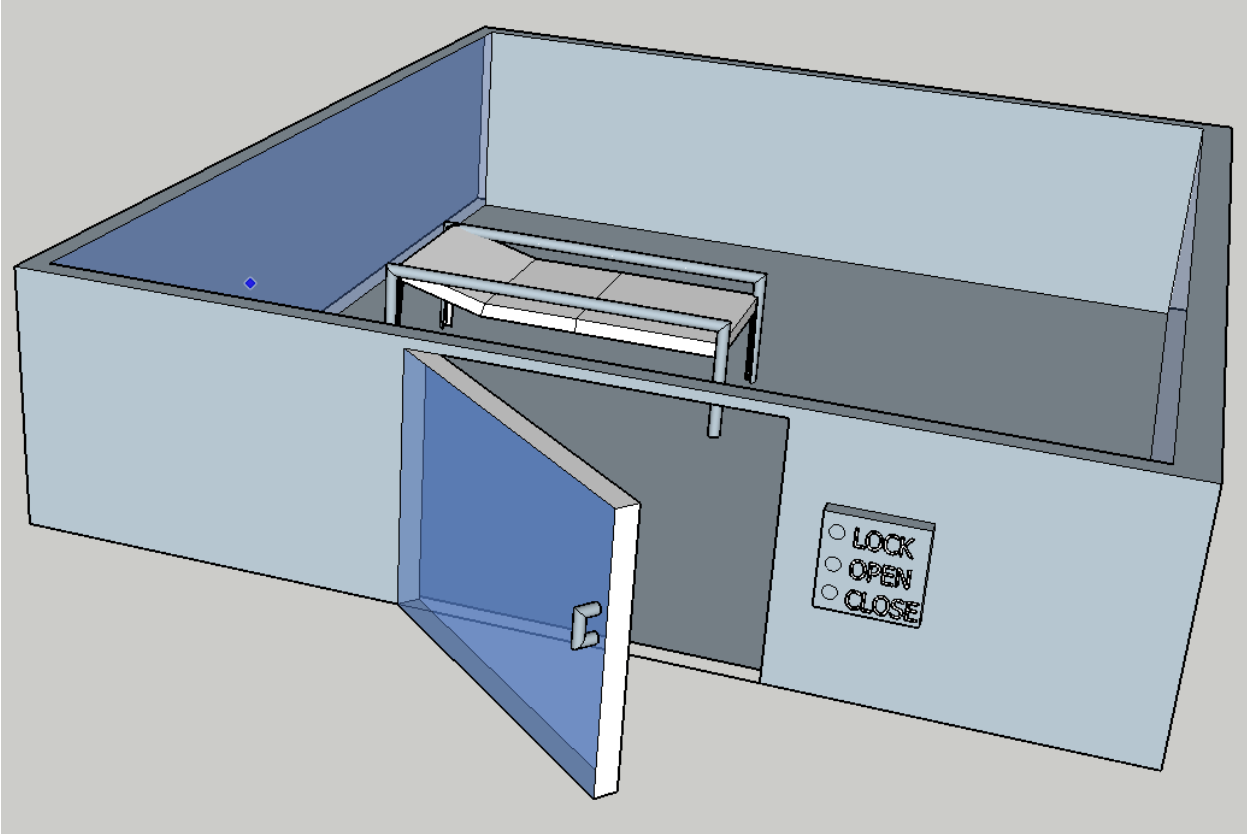

Puerta abierta